

**Дніпровський інститут
Приватного акціонерного товариства «Вищий навчальний заклад
«Міжрегіональна Академія управління персоналом»**

ЗАТВЕРДЖЕНО:

Вченою радою
Приватного акціонерного товариства
«Вищий навчальний заклад
«Міжрегіональна Академія
управління персоналом»
протокол № 1 від 26 січня 2022 р.
Голова Вченої ради
ПрАТ «ВНЗ «МАУП»
Ростислав ЩОКІН



**ОСВІТНЬО-ПРОФЕСІЙНА ПРОГРАМА
ПСИХОЛОГІЯ**

Рівень вищої освіти:	другий (магістерський) рівень
Ступінь вищої освіти:	магістр
Галузь знань:	05 «Соціальні та поведінкові науки»
Спеціальність:	053 «Психологія»
Освітня кваліфікація:	магістр психології

ЗАТВЕРДЖЕНО ВЧЕНОЮ РАДОЮ
Дніпровського інституту ПрАТ «ВНЗ «МАУП»
протокол № 06/21/22 від 13 січня 2022 р.
Голова Вченої ради

_____ Анатолій КРИВОНОС

Введено в дію: 01.09.2022 р.
наказ № 25-О від 30.08.2022 р.
Директор Дніпровського інституту
ПрАТ «ВНЗ «МАУП»

_____ Анатолій КРИВОНОС

Дніпро 2022

ЛИСТ ПОГОДЖЕННЯ освітньо-професійної програми

«РОЗРОБЛЕНО»

Робочою групою кафедри права
Дніпровського інституту
ПрАТ «ВНЗ «МАУП»
керівник робочої групи,
гарант освітньої програми

_____ Антоніна ЦЕРКОВНА
«23» листопада 2021 р.

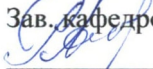
«УХВАЛЕНО»

на засіданні кафедри права
Дніпровського інституту
ПрАТ «ВНЗ «МАУП»
Протокол № 06/21/22
Зав. кафедрою

_____ Антоніна ЦЕРКОВНА
«06» січня 2022 р.

«ПОГОДЖЕНО»

Директор Навчально-методичного
інституту ПрАТ «ВНЗ «МАУП»

_____ Анатолій ГУМЕНЧУК
«12» січня 2022 р.

«РЕКОМЕНДОВАНО»

Науково-методичною радою Вищої ради
ПрАТ «ВНЗ «МАУП»
Протокол № 11
Голова _____ Сергій ХРАПАТИЙ
«18» січня 2022 р.

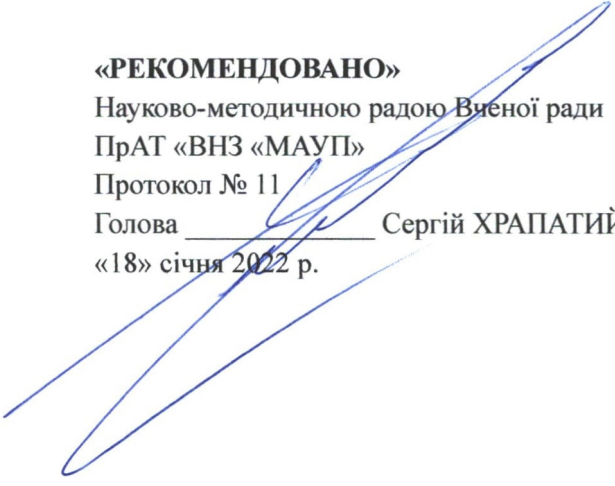

ПЕРЕДМОВА

1. Освітньо-професійна програма «Психологія» підготовки здобувачів другого (магістерського) рівня вищої освіти спеціальності 053 «Психологія» розроблена згідно вимог Закону України «Про вищу освіту», з урахуванням Стандарту вищої освіти за спеціальністю 053 «Психологія» для другого (магістерського) рівня вищої освіти, затвердженого наказом МОН України від 24.04.2019 року № 564
2. Розроблено робочою групою зі спеціальності 053 «Психологія» кафедри психології Дніпровського інституту ПрАТ «ВНЗ «МАУП» у складі:

Голова робочої групи:

Канюка Галина Степанівна – кандидат психологічних наук, доцент кафедри психології Дніпровського інституту ПрАТ «ВНЗ «МАУП».

Члени робочої групи:

Раєвська Яна Миколаївна – доктор психологічних наук, професор, директор Навчально-наукового інституту Психології та соціальних наук ПрАТ «ВНЗ «МАУП».

Журба Анатолій Миколайович – кандидат психологічних наук, доцент кафедри психології Дніпровського інституту ПрАТ «ВНЗ «МАУП».

Пінчук Андрій Миколайович – директор БУ «Центр реабілітації, фізичної терапії та інклюзивного навчання ім. Святого праведного Іонна»

Мороз Марина Віталіївна - здобувачка другого курсу (ІН12-12-21-М1ПСх(1.6з)) другого (магістерського) рівня вищої освіти ОПП «Психологія» Дніпровського інституту ПрАТ «ВНЗ «МАУП».

Зовнішні рецензенти:

1. *Бохонкова Юлія Олександрівна* – доктор психологічних наук, професор, завідувачка кафедри психології та соціології Східноукраїнського національного університету імені Володимира Даля.
2. *Пріснякова Людмила Макарівна* – кандидат психологічних наук, доцент, завідувачка кафедри психології ВНПЗ «Дніпровський гуманітарний університет».
3. *Гальцева Тетяна Олексіївна* – доктор психологічних наук, завідувачка кафедри психології КЗ Вищої освіти Дніпровської академії неперервної освіти Дніпровської обласної Ради.
4. *Реуцький Максим Володимирович* – директор Студії практичної психології (психологічний центр) м. Дніпро.

Оновлення, перегляд, зміни та доповнення освітньо-професійної програми Психологія за другим (магістерським) рівнем вищої освіти зі спеціальності 053 Психологія галузі знань 05 Соціальні та поведінкові науки:

Навчальний рік	Затвердження Вченою радою Дніпровського інституту ПрАТ «ВНЗ «МАУП» (дата, протокол №)	Дата введення в дію ОПП
2022-2023	від 26 червня 2023 р. № 6/1	з 01 вересня 2023 р.

1. Профіль освітньо-професійної програми «Психологія» зі спеціальності 053 «Психологія»

1 - Загальна характеристика	
Повна назва вищого закладу та структурного підрозділу	ПрАТ «Вищий навчальний заклад «Міжрегіональна Академія управління персоналом». Дніпровський інститут ПрАТ «Вищий навчальний заклад «Міжрегіональна Академія управління персоналом». Кафедра психології.
Ступінь вищої освіти та назва кваліфікації мовою оригіналу	Ступінь вищої освіти – магістр Спеціальність – 053 Психологія Освітня кваліфікація – магістр психології
Офіційна назва освітньої програми	Освітньо-професійна програма – «Психологія»
Галузь знань	05 Соціальні та поведінкові науки
Обмеження щодо форм навчання	Відсутні
Тип диплому та обсяг освітньої програми	Диплом магістра, одиничний, 90 кредитів ЄКТС, термін навчання 1 рік 6 місяців
Цикл/рівень	QF-EHEA – другий цикл, EQF-LLL – 7 рівень, НРК України – 7 рівень
Передумови	перший (бакалаврський) рівень вищої освіти, освітньо-кваліфікаційний рівень «Спеціаліст»
Мова(и) викладання	українська мова
Термін дії освітньої програми	2 роки зі щорічним плановим оновленням
Інтернет-адреса постійного розміщення опису освітньої програми	https://dnipro.maup.com.ua/uk/institute/departments/department-of-psychology
2 - Мета освітньої програми	
Підготовка висококваліфікованих конкурентоспроможних фахівців з психології, які володіють методологією й методами, технологіями та практичними інструментами в практичній консультативній та корекційній сферах, науково-дослідній, навчальній діяльності та здатні надавати якісну психологічну допомогу та супровід в установах України та за її межами.	
3 - Характеристика освітньої програми	
Предметна область (галузь знань, спеціальність)	Освітньо-професійна програма «Психологія» другого (магістерського) рівня вищої освіти спеціальності 053 Психологія галузі знань 05 Соціальні та поведінкові науки. Об'єкт вивчення: психічні явища, закономірності їх виникнення функціонування та розвиток; поведінка, діяльність, вчинки; взаємодія людей у малих і великих Соціальних групах; психофізіологічні процеси та механізми, які лежать в основі різних форм психічної активності. Цілі навчання: підготовка фахівців, здатних розв'язувати складні практичні завдання у процесі навчання та професійної діяльності в галузі психології, що передбачають проведення наукових та проєктних досліджень або впровадження інновацій і характеризуються невизначеністю умов і вимог, та здійснення професійної діяльності з урахуванням моральних цінностей та норм професійної етики психолога. Теоретичний зміст предметної області: поняття психіки, свідомого і несвідомого, поведінки, діяльності, вчинку, спілкування,

	<p>особистості, індивідуальності; концепції та теорії, що розкривають закономірності виникнення, розвитку та функціонування психіки; психологічні особливості життєвого шляху особистості, взаємодії людей у малих і великих соціальних групах; міжгрупової взаємодії тощо.</p> <p>Методи, методики та технології: методи теоретичного та емпіричного дослідження, валідні, стандартизовані психодіагностичні методики, методи аналізу даних, технології психологічної допомоги (тренінгові, психотерапевтичні, просвітницькі, консультаційні, психодіагностичні та інші залежно від спеціалізації).</p> <p>Інструменти та обладнання: психологічні прилади, комп'ютерна техніка, мережеві системи пошуку та обробки інформації; бібліотечні ресурси та технології, Зокрема електронні; мультимедійне обладнання; програми статистичної обробки та візуалізації даних.</p>
Орієнтація освітньої програми	Підготовка фахівців як соціально-активних та професійних особистостей, здатних вирішувати складні завдання і проблеми у процесі навчання та професійної діяльності в галузі психології, що передбачає проведення досліджень або здійснення інновацій і характеризується комплексністю.
Основний фокус освітньої програми	Освітньо-професійна програма орієнтована на підготовку висококваліфікованих фахівців, які володіють методологією, технологіями та практичним інструментарієм для психологічної діяльності та здатні забезпечувати запит різних установ України та за її межами. Ключові слова: психологія, управлінська психологія, медична психологія, особистість, психологічні методи, психологічні напрями.
Особливості програми	У суспільстві гостро постає питання щодо вибору персоналу у цей непростий час. У працівників актуалізується потреба у стрімкому професійному рості та перекваліфікації, як наслідок, у психологічному супроводі. Через переорієнтацію соціального запиту відбуваються виклики конфліктогенного характеру, що потребують психологічної фасилітації. Соціальні проблеми спричинені війною закликають до біо-психо-соціального підходу, який виходить за межі вузької спеціалізації і потребує комплексного включення у допомогу особистості у час глобальних змін. Унікальністю освітньої програми є її практична спрямованість та управлінський аспект, який зорієнтований на розвиток потрібних соціальних компетентностей у галузі практичної психології.
4 - Придатність випускників до працевлаштування та подальшого навчання	
Працевлаштування	Магістр психології за освітньою програмою «Психологія» може обіймати первинні посади за професійними назвами робіт класифікаційного угруповання Національного класифікатора професій ДК 003:2010 «Психологія», що характеризуються спеціальними професійними компетенціями відповідно до узагальненого об'єкта діяльності: 2445.2 – психолог; 2445.2 – практичний психолог; 2445.1 – молодший науковий співробітник (психологія) 2340 – консультант психолого-медико-педагогічної консультації;

	2310 – викладачі університетів та вищих навчальних закладів; 1237.2 – начальник лабораторії (науково-дослідної, дослідної та ін.); 1232 – головний психолог; 1229.7 – завідувач психолого-медико-педагогічної консультації; 1229.7 – начальник центру (психологічного забезпечення, соціально-трудової реабілітації дорослих, з надання соціальних послуг тощо).
Подальше навчання	Мають право продовжити навчання на третьому (освітньо-науковому) рівні вищої освіти – доктора філософії. Набуття додаткових кваліфікацій в системі післядипломної освіти.
5 - Викладання та оцінювання	
Викладання та навчання	Студентоцентроване навчання, самонавчання, проблемно-орієнтовне навчання, навчання через переддипломну практику зі спеціальності. <i>Головні принципи:</i> студентоцентрований, компетентнісно-орієнтований, науковості, систематичності і послідовності навчання, практико-орієнтований, міждисциплінарний.
Оцінювання	<i>Види контролю:</i> поточний, тематичний, періодичний, підсумковий, самоконтроль. <i>Форми контролю:</i> усні презентації; письмові екзамени; семінари; виконання самостійної роботи; захист звіту з проходження практики, публічний захист кваліфікаційної роботи. Екзамени та заліки проводяться відповідно до вимог «Положення про оцінювання навчальних досягнень здобувачів вищої освіти в ПрАТ «ВНЗ «МАУП» (http://maup.com.ua/assets/files/publ-adm/nakaz-191.1-0.pdf) та «Критеріїв оцінювання знань і умінь студентів в ПрАТ «ВНЗ «МАУП» (http://maup.com.ua/assets/files/pdf/ocin-znan-stud.pdf).
6 - Програмні компетентності	
Інтегральна компетентність (ІК)	ІК1 – Здатність вирішувати складні завдання і проблеми у процесі навчання та професійної діяльності у галузі психології, що передбачає проведення досліджень та/або здійснення інновацій і характеризується комплексністю та невизначеністю умов і вимог.
Загальні компетентності (ЗК)	ЗК1. Здатність застосовувати знання у практичних ситуаціях. ЗК2. Здатність проведення досліджень на відповідному рівні. ЗК3. Здатність генерувати нові ідеї (креативність). ЗК4. Уміння виявляти, ставити та вирішувати проблеми. ЗК5. Цінування та повага різноманітності та мультикультурності. ЗК6. Здатність діяти на основі етичних міркувань (мотивів). ЗК7. Здатність діяти соціально відповідально та свідомо. ЗК8. Здатність розробляти та управляти проєктами. ЗК9. Здатність мотивувати людей та рухатися до спільної мети. ЗК10. Здатність спілкуватися іноземною мовою.
Спеціальні (фахові, предметні) компетентності (СК)	СК1. Здатність здійснювати теоретичний, методологічний та емпіричний аналіз актуальних проблем психологічної науки та / або практики. СК2. Здатність самостійно планувати, організувати та здійснювати психологічне дослідження з елементами наукової новизни та / або практичної значущості. СК3. Здатність обирати і застосувати валідні та надійні методи наукового дослідження та/або доказові методики і техніки практичної діяльності. СК4. Здатність здійснювати практичну діяльність (тренінгову, психотерапевтичну, консультаційну, психодіагностичну та іншу залежно від спеціалізації) з використанням науково верифікованих

	<p>методів та технік.</p> <p>СК5. Здатність організовувати та реалізовувати просвітницьку та освітню діяльність для різних категорій населення у сфері психології.</p> <p>СК6. Здатність ефективно взаємодіяти з колегами в моно- та мультидисциплінарних командах.</p> <p>СК7. Здатність приймати фахові рішення у складних і непередбачуваних умовах, адаптуватися до нових ситуацій професійної діяльності.</p> <p>СК8. Здатність оцінювати межі власної фахової компетентності та підвищувати професійну кваліфікацію.</p> <p>СК9. Здатність дотримуватися у фаховій діяльності норм професійної етики та керуватися загальнолюдськими цінностями.</p> <p>СК10. Здатність розробляти та впроваджувати інноваційні методи психологічної допомоги клієнтам у складних життєвих ситуаціях.</p>
7 – Програмні результати навчання	
	<p>ПРН1. Здійснювати пошук, опрацювання та аналіз професійно важливих знань із різних джерел із використанням сучасних інформаційно-комунікаційних технологій.</p> <p>ПРН2. Вміти організовувати та проводити психологічне дослідження із застосуванням валідних та надійних методів.</p> <p>ПРН3. Узагальнювати емпіричні дані та формулювати теоретичні висновки.</p> <p>ПРН4. Робити психологічний прогноз щодо розвитку особистості, груп, організацій.</p> <p>ПРН5. Розробляти програми психологічних інтервенцій (тренінг, психотерапія, консультування тощо), провадити їх в індивідуальній та груповій роботі, оцінювати якість.</p> <p>ПРН6. Розробляти просвітницькі матеріали та освітні програми, впроваджувати їх, отримувати зворотній зв'язок, оцінювати якість.</p> <p>ПРН7. Доступно і аргументовано представляти результати досліджень у писемній та усній формах, брати участь у фахових дискусіях.</p> <p>ПРН8. Оцінювати ступінь складності завдань діяльності та приймати рішення про звернення за допомогою або підвищення кваліфікації.</p> <p>ПРН9. Вирішувати етичні дилеми з опорою на норми закону, етичні принципи та 8 загальнолюдські цінності.</p> <p>ПРН10. Здійснювати аналітичний пошук відповідної до сформульованої проблеми наукової інформації та оцінювати її за критеріями адекватності.</p> <p>ПРН11. Здійснювати адаптацію та модифікацію існуючих наукових підходів і методів до конкретних ситуацій професійної діяльності.</p>
8 - Ресурсне забезпечення реалізації програми	
Кадрове забезпечення	<p>Підготовка здобувачів вищої освіти за спеціальністю 053 «Психологія» повністю забезпечується науково-педагогічними працівниками кафедр Інституту згідно з Ліцензійними умовами (постанова Кабінету Міністрів України «Про затвердження Ліцензійних умов провадження освітньої діяльності закладів освіти» від 30.12.2015 р. № 1187 зі змінами від 10.05.2018 р. № 347).</p> <p>Формування якісного складу науково-педагогічних працівників відбувається за рахунок наукової підготовки в аспірантурі випускників інституту та залучення до педагогічної діяльності викладачів з науковими ступенями та вченими званнями на конкурсній основі шляхом укладання контрактів. Члени групи</p>

	забезпечення, які реалізують виконання складової освітньо-професійної програми, мають кваліфікації, відповідно до спеціальності: вищу освіту за фахом, науковий ступінь або вчене звання, підтверджений рівень наукової і професійної активності. 80% науково-педагогічних працівників групи забезпечення є штатними працівниками інституту.
Матеріально-технічне забезпечення	Навчальні приміщення для проведення лекційних та семінарсько-практичних занять відповідають вимогам правил пожежної безпеки та санітарним нормам. Матеріально-технічна база забезпечує проведення всіх видів навчальних занять здобувачів вищої освіти. Виконання навчального плану забезпечене навчальними приміщеннями, мультимедійним обладнанням, комп'ютерним класом на 13 робочих місць (комп'ютери HP ProDesk600 G4 (SFF)), повний пакет Microsoft Office, необхідним програмним забезпеченням і необмеженим доступом до Інтернет-мережі. Наявна вся необхідна соціально-побутова інфраструктура, створено умови для навчання осіб з особливими освітніми потребами, а також для осіб з інвалідністю та інших маломобільних груп населення. Кількість місць у гуртожитку відповідає вимогам.
Інформаційне та навчально-методичне забезпечення	Інформаційне і навчально-методичне забезпечення відповідає ліцензійним умовам провадження освітньої діяльності з підготовки фахівців за другим(магістерським) рівнем вищої освіти та включає: графік навчального процесу, навчальний план, робочі навчальні програми, силабуси, тематичні плани лекцій і семінарських занять, критерії оцінювання знань, переліки питань до поточного і підсумкового контролів, перелік питань до іспитів, перелік ситуаційних і тестових завдань, перелік рекомендованої навчально-методичної літератури, наочні й технічні засоби навчання. Навчально-методична документація підготовлена науково-педагогічними працівниками кафедр. Забезпеченість навчальними матеріалами з кожної компоненти освітньо-професійної програми становить 100 %. На офіційному сайті https://dnipro.maup.com.ua/uk/ - розміщена основна інформація про діяльність Інституту і наявний електронний ресурс, який містить навчальні матеріали компонент освітньо-професійної програми; міжнародний бібліотечно-інформаційний центр імені Ярослава Мудрого: https://library.iapm.edu.ua/ ; читальний зал; доступ до системи електронного навчання Moodle, навчальна, наукова, навчально-методична література, фахові журнали; робочі навчальні плани; графіки навчального процесу, навчально-методичні комплекси дисциплін; робочі програми дисциплін; дидактичні матеріали для самостійної роботи студентів з дисциплін; програма практики; методичні вказівки щодо виконання курсової та кваліфікаційної роботи.
9 - Академічна мобільність	
Національна кредитна мобільність	Право на національну кредитну мобільність реалізується на підставі Закону України «Про вищу освіту» та постанови Кабінету Міністрів України № 579 «Про затвердження Положення про порядок реалізації права на академічну мобільність» з наданням права на участь в програмах академічної мобільності всім учасникам освітнього процесу з чітким визначенням її видів та форм, закріпленням принципу перезарахування отриманих кредитів на основі Європейської кредитно-трансфертної системи (ЄКТС). Кредити ЄКТС отримані в інших ЗВО України при наявності

	договорів між закладами вищої освіти (науковими установами України, або їхніми основними структурними підрозділами), Perezарховуються відповідно до «Положення про організацію освітнього процесу в ПрАТ «ВНЗ «МАУП»».
Міжнародна кредитна мобільність	Право на міжнародну кредитну мобільність реалізується на підставі міжнародних договорів про співробітництво в галузі освіти та науки, міжнародних програмі проектів (Erasmus+), а також може бути реалізоване учасником освітнього процесу з власної ініціативи (на основі індивідуальних запрошень), підтриманої керівництвом Дніпровського інституту ПрАТ «ВНЗ «МАУП». Міжрегіональна Академія управління персоналом та Університет економіки в Бидгощі (Республіка Польща) підписали угоду в рамках проекту Erasmus+ https://maup.com.ua/ua/pro-akademiyu/novini1/usi-novini1/proektu-erasmus.html
Навчання іноземних здобувачів вищої освіти	-

2. Перелік компонент освітньо-професійної програми та їх логічна послідовність

2.1. Обсяг кредитів ЄКТС, необхідний для здобуття ступеня вищої освіти

Обсяг освітньої програми магістра	Обсяг освітньо-професійної програми магістра: Освітньо-професійна програма 90 кредитів ЄКТС Мінімум 35% обсягу освітньої програми має бути спрямовано на забезпечення загальних та спеціальних (фахових) компетентностей за спеціальністю, визначених стандартом вищої освіти. Передбачається 10 кредитів ЄКТС для проходження професійної та переддипломної практики.
--	--

2.2. Перелік компонент ОПП

Код н/д	Компоненти освітньо-професійної програми	Кількість кредитів	Форма підсумкового контролю
1	2	3	4
ЦИКЛ ЗАГАЛЬНОЇ ПІДГОТОВКИ			
ОБОВ'ЯЗКОВІ КОМПОНЕНТИ			
OK1	Українська мова професійногоспрямування	3	Екзамен
OK2	Методологія наукових досліджень та академічна доброчесність	3	Залік
OK3	Іноземна мова у професійній діяльності	3	Залік
ВИБІРКОВІ КОМПОНЕНТИ (за вибором здобувача)*			
BK1	Дисципліна вільного вибору*	3	Залік
	Управлінське консультування*		
	Політика європейської інтеграції*		
	Культури і цивілізації світу*		
ЦИКЛ ПРОФЕСІЙНОЇ ПІДГОТОВКИ			
ОБОВ'ЯЗКОВІ КОМПОНЕНТИ			
OK4	Теоретико-методологічні проблеми психології	5	Екзамен
OK5	Актуальні проблеми психосоматики	5	Екзамен
OK6	Практика індивідуальних психологічних консультацій	4	Екзамен
OK7	Психологія управління персоналом організацій	4	Залік
OK8	Етнічна та кроскультурна психологія	4	Екзамен
OK9	Актуальні проблеми медичної психології	4	Екзамен, КСР
OK10	Професійна та переддипломна практика зі	10	

	спеціальності "Психологія"		
OK11	Кваліфікаційна робота	20	
ВИБІРКОВІ КОМПОНЕНТИ (за вибором здобувача)*			
BK2	Психоаналітичне консультування та психотерапія*	4	Залік
	Практична психологія конфлікту*		
BK3	Сучасні психологічні технології*	3	Залік
	Загальна та кримінальна сексологія*		
BK4	Психологія творчості та спонтанності*	3	Залік
	Проблеми психологічного здоров'я сучасного світу*		
BK5	Психологія впливу*	3	Залік
	Психологія посттравматичних стресових розладів та їх корекція*		
BK6	Соціально-психологічна адаптація*	4	Залік
	Психологічний супровід дітей з особливими потребами*		
BK7	Практикум з психології розвитку*	3	Залік
	Невротичні порушення особистості*		
Загальний обсяг обов'язкових компонент:		67	
Загальний обсяг вибіркового компонент		23	
Усього		90	

3. **Форми атестації здобувачів вищої освіти**

Форми атестації здобувачів вищої освіти	Атестація здійснюється у формі публічного захисту (демонстрації) кваліфікаційної роботи та атестаційного екзамену.
Вимоги до кваліфікаційної роботи	Кваліфікаційна робота передбачає самостійне розв'язання складної задачі або комплексної проблеми у сфері психології, що супроводжується проведенням досліджень та/або застосуванням інноваційних підходів та характеризується невизначеністю умов і вимог. У кваліфікаційній роботі не може бути академічного плагіату, фабрикації та фальсифікації. Кваліфікаційна робота розміщується на сайті Академії та зберігається у репозиторії закладу вищої освіти.
Вимоги до атестаційного екзамену	Атестаційний екзамен за спеціальністю повинен перевіряти досягнення результатів навчання, визначених цим Стандартом вищої освіти та освітньою програмою.

Структурно-логічна схема освітньо-професійної програми «Психологія»

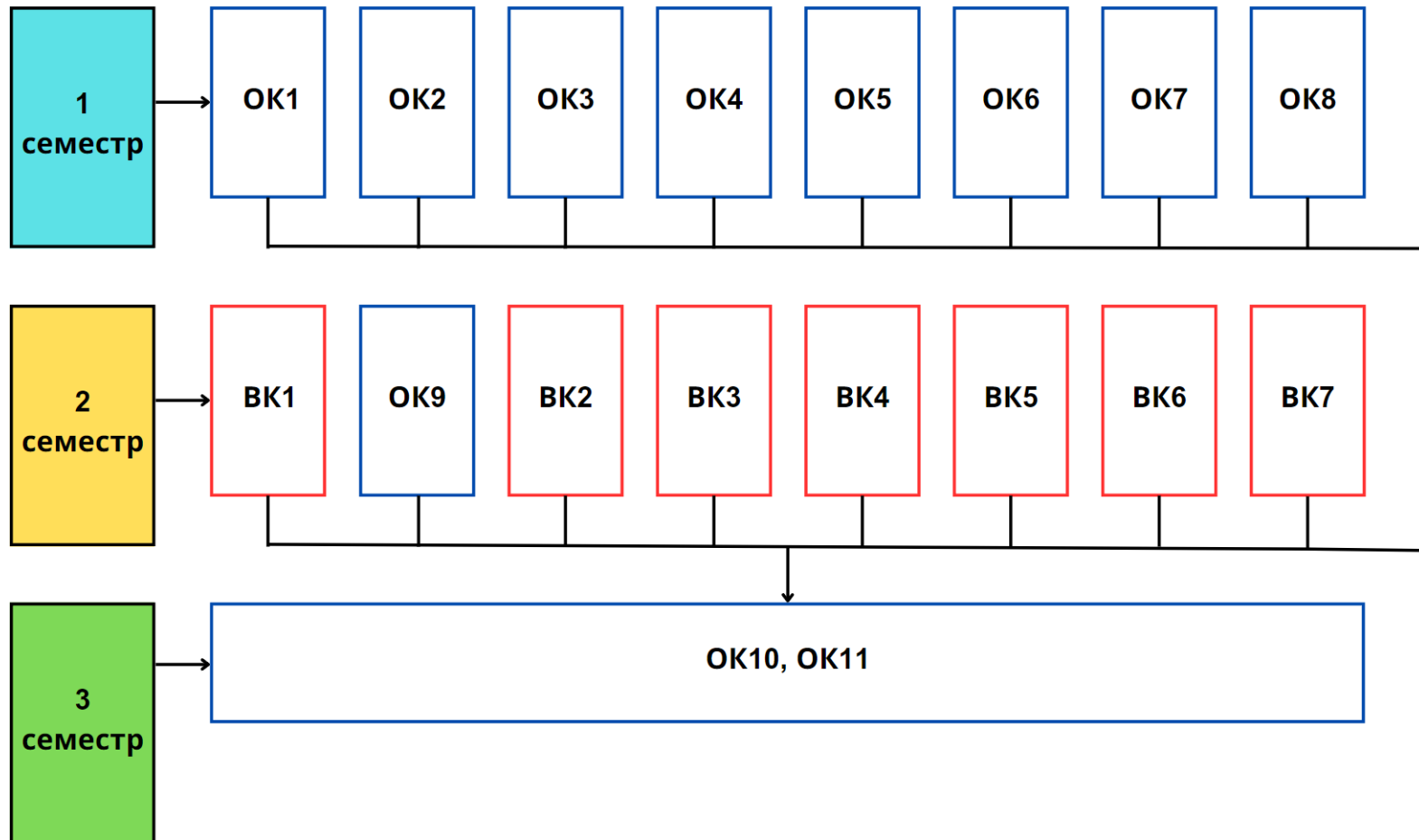

Таблиця 1.

Матриця відповідності визначених Стандартами компетентностей дескрипторам НРК

Класифікація компетентностей за НРК	Знання ЗН1. Спеціалізовані концептуальні знання, набуті у процесі навчання та/або професійної діяльності на рівні новітніх досягнень, які є основою для оригінального мислення та інноваційної діяльності, зокрема в контексті дослідницької роботи ЗН2. Критичне осмислення проблем у навчанні та/або професійній діяльності та на міжпредметних галузях	Уміння УМ1. Розв'язання складних задач і проблем, що потребує оновлення та інтеграції знань, часто в умовах неповної / недостатньої інформації та суперечливих вимог УМ2. Проведення дослідницької та/або інноваційної діяльності	Комунікація К1. Зрозуміле і недвозначне донесення власних висновків, а також знань та пояснень, що їх обґрунтують, до фахівців і нефахівців, зокрема до осіб, які навчаються К2. Використання іноземних мов у професійній діяльності	Автономія та відповідальність АВ1. Прийняття рішень у складних і непередбачуваних умовах, що потребує застосування нових підходів та прогнозування АВ2. Відповідальність за розвиток професійного знання і практик, оцінку стратегічного розвитку команди АВ3. Здатність до подальшого навчання, яке значною мірою є автономним та самостійним
Загальні компетентності				
ЗК1	ЗН2	УМ1	К1	АВ1
ЗК2	ЗН1,ЗН2	УМ2	К1, К2	АВ1
ЗК3	ЗН1,ЗН2	УМ1, УМ2	К1	АВ1,АВ2
ЗК4	ЗН2	УМ1	К1	АВ1
ЗК5			К2	АВ2
ЗК6		УМ1	К1	АВ3
ЗК7	ЗН1, ЗН2	УМ1	К1	АВ1,АВ2
ЗК8	ЗН1	УМ1,УМ2	К1	АВ1,АВ2
ЗК9	ЗН1, ЗН2		К1	
ЗК10			К2	
Спеціальні (фахові) компетенції				
СК1	ЗН1,ЗН2	УМ1,УМ2		АВ3
СК2	ЗН2	УМ1,УМ2	К1	АВ1,АВ2
СК3		УМ1, УМ2		
СК4	ЗН1	УМ1, УМ2	К1	АВ2
СК5	ЗН1	УМ1	К1	
СК6			К1	АВ2,АВ3
СК7		УМ1	К2	АВ1,АВ2
СК8	ЗН1,ЗН2	УМ1	К1,К2	АВ2,АВ3
СК9			К1	АВ2, АВ3
СК10	ЗН1,ЗН2	УМ1, УМ2	К1	АВ1,АВ2
СК11	ЗН1	УМ1,УМ2	К1	АВ2

**Матриця відповідності визначених
Стандартом результатів навчання та компетентностей**

№	Програмні результати навчання	Інтегральна компетентність	Загальні компетентності										Спеціальні (фахові) компетентності														
			1	2	3	4	5	6	7	8	9	10	1	2	3	4	5	6	7	8	9	10	11				
ПР1	Здійснювати пошук, опрацювання та аналіз професійно важливих знань із різних джерел із використанням сучасних інформаційно-комунікаційних технологій.	+	+			+				+					+							+			+		
ПР2	Уміти організувати та проводити психологічне дослідження із застосуванням валідних та надійних методів.	+	+			+	+	+	+							+	+	+				+	+	+	+	+	
ПР3	Узагальнювати емпіричні дані та формулювати теоретичні висновки.	+		+				+			+			+				+						+	+		
ПР4	Робити психологічний прогноз щодо розвитку особистості, груп, організацій.	+	+			+	+																+	+			
ПР5	Розробляти програми психологічних інтервенцій (тренінг, психотерапія, консультування, тощо), провадити їх в індивідуальній та груповій роботі, оцінювати якість.	+	+			+	+	+	+	+	+													+	+		
ПР6	Розробляти просвітницькі матеріали та освітні програми, впроваджувати їх, отримувати зворотній зв'язок, оцінювати якість.	+	+			+	+	+						+											+	+	
ПР7	Доступно і аргументовано	+	+				+	+	+	+															+	+	

Таблиця 4

Матриця забезпечення програмних результатів навчання (ПРН) відповідними компонентами освітньої програми

	ОК1	ОК2	ОК3	ОК4	ОК5	ОК6	ОК7	ОК8	ОК9	ОК10	ОК11	БК1	БК2	БК3	БК4	БК5	БК6	БК7
ПРН1	+	+	+	+	+	+		+	+	+	+	+	+	+	+	+	+	+
ПРН2		+		+	+				+	+	+					+		+
ПРН3	+	+	+	+	+				+	+	+					+		+
ПРН4				+	+	+	+	+		+	+	+	+	+	+	+	+	
ПРН5				+	+	+	+		+	+	+		+	+	+	+	+	+
ПРН6					+	+	+	+		+	+	+		+		+	+	+
ПРН7	+	+	+		+					+	+	+				+		+
ПРН8				+	+		+			+	+	+	+	+		+		
ПРН9				+	+	+	+	+	+	+	+		+	+	+	+	+	+
ПРН10	+	+	+	+	+				+	+	+							
ПРН11	+	+	+	+	+				+	+	+				+			

4. Вимоги до наявності системи внутрішнього забезпечення якості вищої освіти

Дніпровський інститут ПрАТ «ВНЗ «МАУП» у своїй роботі керується «Положенням про внутрішню систему забезпечення якості вищої освіти у ПрАТ «ВНЗ «Міжрегіональна академія управління персоналом» (наказ від 01.11.2018 р. №138-о), яке передбачає:

- 1) визначення принципів та процедур забезпечення якості вищої освіти;
- 2) здійснення моніторингу та періодичного перегляду освітніх програм;
- 3) щорічне оцінювання здобувачів вищої освіти, науково-педагогічних і педагогічних працівників закладу вищої освіти регулярно оприлюднення результатів таких оцінювань на офіційному веб-сайті закладу вищої освіти, на інформаційних стендах та в будь-який інший спосіб;
- 4) забезпечення підвищення кваліфікації педагогічних, наукових і науково-педагогічних працівників;
- 5) забезпечення наявності необхідних ресурсів для організації освітнього процесу, у тому числі самостійної роботи студентів, за кожною освітньою програмою;
- 6) забезпечення наявності інформаційних систем для ефективного управління освітнім процесом;
- 7) забезпечення публічності інформації про освітні програми, ступені вищої освіти та кваліфікації;
- 8) забезпечення дотримання академічної доброчесності працівниками закладів вищої освіти та здобувачами вищої освіти, у тому числі створення і забезпечення функціонування ефективного системи запобігання та виявлення академічного плагіату;
- 9) інших процедур і заходів.

5. Перелік нормативних документів, на яких базується освітньо-професійна програма

1. Закон «Про вищу освіту» // База даних «Законодавство України»/ВР України. URL: <http://zakon4.rada.gov.ua/laws/show/1556-18>
2. Закон «Про освіту» // База даних «Законодавство України»/ВР України. URL: <http://zakon5.rada.gov.ua/laws/show/2145-19>
3. Національний класифікатор України: «Класифікатор професій» ДК 003:2010// База даних «Законодавство України» / ВР України. URL: <http://zakon.rada.gov.ua/rada/show/va327609-10>
4. Національна рамка кваліфікацій // База даних «Законодавство України»/ВР України. URL: <http://zakon4.rada.gov.ua/laws/show/1341-2011-п>
5. Постанова Кабінету Міністрів України від 29.04.2015 р. № 266 «Про затвердження переліку галузей знань і спеціальностей, за якими здійснюється підготовка здобувачів вищої освіти» (зі змінами від 27.09. 2016 р. № 674; від 01.02.2017 р. № 53; від 07.07.2021 р. № 762) (<https://zakon.rada.gov.ua/laws/show/266-2015-%D0%BF#Text>).
6. Стандарт вищої освіти України із галузі знань 05 «Соціальні та поведінкові науки», спеціальності: 053 «Психологія», рівень освіти: Магістр. Затверджено наказом Міністерства освіти і науки України від 24.04.2019 р. № 565.